

## BRIDA BFT

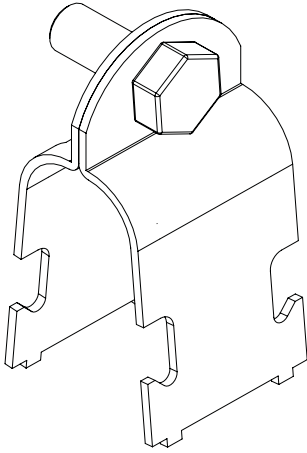

Modelos: 20, 25, 32, 40, 50.

Acabados: EZ.

Características:

- Metálico
- No propagador de la llama
- Componente conductor eléctrico
- Con recubrimiento metálico, resistencia a la corrosión:

Recubrimiento EZ: clase 2

Rango de diámetros:

- 20: 17,9 ~ 20
- 25: 23,4 ~ 25,4
- 32: 29,5 ~ 32
- 40: 38,4 ~ 40,6
- 50: 50,3 ~ 53,7

## INSTRUCCIONES DE MONTAJE

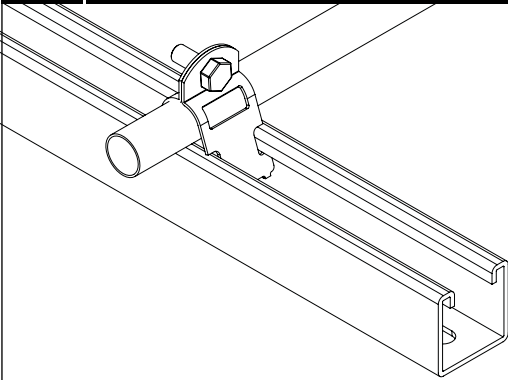

- La brida BFT se utiliza para fijar tubos o cables a cualquiera de los perfiles de la serie 41/82: 41x21, 41x41 ó 82x41.
- La brida incluye el tornillo y la tuerca necesarias para el montaje, no se requieren elementos adicionales.

## CARGA DE TRABAJO ADMISIBLE

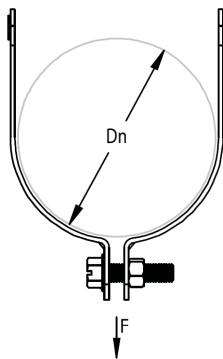

Dn	F
mm	kg
20	2000
25	2000
32	2000
40	2670
50	3780

Productos relacionados:

Perfilería y accesorios gama BASORFIX 41/82.